

VIVID™ UV-A Ampoule à DEL

BLE-LED-100 / BLE-LED-150 / BLE-LED-150/F

Lampe	Ampoule installée	Remplacement VIVID™
SB-100P FC-100	100S/M HID Ampoule	BLE-LED-100
BIB-150P FC-150	BLE-150CS-115/M	BLE-LED-150
	BLE-150BS-115/M	
	BLE-150CS-100/M	
BIB-150P/F FC-150/F	BLE-150CS-230/M BLE-150FC-230/M	BLE-LED-150/F

ENTRETIEN PAR L'OPÉRATEUR

Vous ne devez exécuter aucune opération d'entretien qui n'est pas décrite dans ces instructions.

ENTRETIEN

Débranchez toujours la lampe de la prise secteur avant un entretien ou une révision. Laissez la lampe refroidir avant de la manipuler.



INFORMATIONS TECHNIQUES

Plage de fonctionnement : 100-240 V 50/60 Hz
Emplacement de la prise secteur : Prise sur la base

INSTALLATION OU REMPLACEMENT DE L'AMPOULE À DEL

- Retirez le support de la lampe (le cas échéant).
- Détachez le couvrant de filtre en le décollant depuis la circonférence du logement de la lampe. Mettez le couvrant de filtre de côté.
- Pour retirer l'ampoule déjà installée, tournez-la dans le sens trigonométrique et sortez-la avec précaution de son logement.
- Si une extension est utilisée (BIB-150P / FC-150 Lampe), installez et bloquez d'abord l'extension dans la douille de la lampe. Afin d'assurer un contact positif, le filetage de l'extension doit être correctement aligné sur la douille de la lampe qui la reçoit. Une fois l'extension installée / bloquée dans la douille de la lampe, placez la nouvelle ampoule BLE-DEL par le Bulb-Saver™ / collet du logement de la lampe. Tournez l'ampoule dans le sens horaire dans l'extension. N'utilisez pas la lampe sans le Bulb-Saver™.
- Si l'ampoule BLE-DEL est installée directement dans la douille de la lampe (SB-100P / FC-100 Lampe), placez l'ampoule BLE-DEL par le Bulb-Saver™ / collet dans le logement de la lampe. Tournez l'ampoule dans le sens horaire dans sa douille. N'utilisez pas la lampe sans le Bulb-Saver™.
- Réinstallez le couvrant de filtre. Assurez-vous de bien positionner le couvrant de filtre sur la circonférence du logement de la lampe.
- Remontez le support de la lampe (le cas échéant).

VÉRIFICATION DE L'INTENSITÉ D'UV

Pour vérifier que votre lampe fonctionne à l'intensité d'UV requise, testez l'unité périodiquement avec un radiomètre / photomètre. Le kit radiomètre / photomètre Spectroline® AccuMAX XRP-3000 utilise un détecteur à capteur UV-A / VIS double longueur d'onde pour mesurer exactement le rayonnement ultraviolet ou la lumière visible. L'unité d'affichage numérique AccuMAX XR-1000 avec le capteur XS-365 UV ou l'unité d'affichage numérique Spectroline® DM-365XA sont également recommandées pour une mesure précise des UV-A. Les instruments sont conçus spécifiquement pour mesurer le rayonnement ultraviolet de 320 à 400 nm. Pour plus d'informations sur ces appareils, veuillez contacter le service clientèle de Spectro-UV. Appelez le numéro gratuit 1-866-230-7305 ou visitez www.Spectro-UV.com.

GARANTIE LIMITÉE

La garantie est fournie sur le certificat de garantie limitée accompagnant séparément chaque lampe. REMARQUE: Pour toute assistance, contacter le service à la clientèle de Spectro-UV. Information: 1-866-230-7305. Veuillez fournir le numéro du modèle et les numéros de série de la lampe ainsi que la date d'achat.

VIVID™ UV-A Bombilla LED

BLE-LED-100 / BLE-LED-150 / BLE-LED-150/F

Lámpara	Bombilla Instalado	Reemplazo VIVID™
SB-100P FC-100	100S/M HID Bombilla	BLE-LED-100
BIB-150P FC-150	BLE-150CS-115/M	BLE-LED-150
	BLE-150BS-115/M	
	BLE-150CS-100/M	
BIB-150P/F FC-150/F	BLE-150CS-230/M BLE-150FC-230/M	BLE-LED-150/F

MANTENIMIENTO REALIZADO POR EL OPERADOR

No realice ningún mantenimiento que no esté explicado en estas instrucciones.

MANTENIMIENTO

Desenchufe siempre la lámpara de la toma de corriente antes de realizar cualquier mantenimiento o servicio. Deje que la lámpara se enfríe antes de manipularla.



INFORMACIÓN TÉCNICA

Rango de operación: 100-240 V 50/60 Hz
Ubicación del terminal de la red: Portalámparas de base media

INSTALACIÓN O REEMPLAZO DE LA BOMBILLA LED

- Retire el soporte de la lámpara (si corresponde).
- Quite el cubrir del filtro pelándolo desde la circunferencia de la carcasa de la lámpara. Coloque el cubrir del filtro a un lado.
- Para retirar la bombilla instalada previamente, gire la bombilla en sentido contrario a las agujas del reloj y levántela cuidadosamente de la carcasa de la lámpara.
- Si se está utilizando un extensor (BIB-150P / FC-150 Lámpara), primero instale/asegure el extensor en el zócalo de la lámpara. Para asegurar un contacto positivo, las roscas del extensor deben estar alineadas correctamente con el portalámparas receptor. Una vez que el extensor esté instalado/asegurado en el portalámparas, coloque la nueva bombilla BLE-LED a través del Bulb-Saver™/collar en la carcasa de la lámpara. Gire la bombilla hacia la derecha en el extensor. No utilice la lámpara sin el Bulb-Saver™.
- Si la bombilla BLE-LED se instala directamente en el portalámparas (SB-100P / FC-100 Lámpara), coloque la bombilla BLE-LED a través de Bulb-Saver™/collar en la carcasa de la lámpara. Gire la bombilla en el sentido de las agujas del reloj. No utilice la lámpara sin el Bulb-Saver™.
- Vuelva a colocar el cubrir del filtro. Asegúrese de que el cubrir del filtro esté bien asentado sobre el borde de la carcasa de la lámpara.
- Vuelva a colocar el soporte de la lámpara (si corresponde).

VERIFICACIÓN DE INTENSIDAD UV

Para asegurarse de que su lámpara funciona con la intensidad UV requerida, pruebe la unidad periódicamente con un radiómetro/fotómetro. El kit de radiómetro/fotómetro AccuMAX XRP-3000 de Spectroline® utiliza un detector con sensor UV-A/VIS de longitud de onda doble para medir con precisión la irradiación ultravioleta o la luz visible. También se recomienda la unidad de lectura digital AccuMAX XR-1000 con el sensor UV XS-365 o la unidad de lectura digital Spectroline® DM-365XA para obtener una medición UV-A precisa. Los medidores están especialmente diseñados para medir la irradiación ultravioleta de 320-400 nm. Para obtener más información sobre estas unidades, póngase en contacto con el Departamento de Servicio al Cliente de Spectro-UV. Llame gratis al 1-866-230-7305 o visite www.Spectro-UV.com.

GARANTIA LIMITADA

La póliza de garantía está definida en el Certificado de Garantía Limitada que se incluye separadamente con cada unidad. NOTA: Si necesita ayuda, sírvase ponerse en contacto con el Departamento de Servicio al Cliente de Spectro-UV. Información: 1-866-230-7305. Para identificación, dé el modelo, los números de serie de la unidad y la fecha de compra.

VIVID™ UV-A LED-Glühbirne

BLE-LED-100 / BLE-LED-150 / BLE-LED-150/F

Leuchte	Installierte HID-Glühbirne	VIVID™ Ersatz
SB-100P FC-100	100S/M HID Glühbirne	BLE-LED-100
BIB-150P FC-150	BLE-150CS-115/M	BLE-LED-150
	BLE-150BS-115/M	
	BLE-150CS-100/M	
BIB-150P/F FC-150/F	BLE-150CS-230/M BLE-150FC-230/M	BLE-LED-150/F

SERVICEARBEITEN DES BETREIBERS

Bitte beschränken Sie sich auf die in dieser Anleitung aufgeführten Servicearbeiten.

WARTUNG

Ziehen Sie den Stecker der Leuchte immer aus der Steckdose, bevor Sie Wartungs- oder Servicearbeiten vornehmen. Warten Sie mit den Arbeiten ab, bis die Leuchte abgekühlt ist.



TECHNISCHE DATEN

Betriebsbereich: 100-240 V, 50/60 Hz
Ort des Hauptanschlusses: Mittlere Steckdose am Sockel

INSTALLATION ODER AUSTAUSCH DER LED-GLÜHBIRNE

- Entfernen Sie das Gestell der Leuchte (falls zutreffend).
- Nehmen Sie den Filterschutz ab, indem Sie ihn vom Lampengehäuse lösen. Legen Sie den Filterschutz beiseite.
- Drehen Sie die installierte Glühbirne gegen den Uhrzeigersinn, um sie zu entfernen, und heben Sie sie dann vorsichtig vom Lampengehäuse ab.
- Wenn Sie eine Verlängerung benutzen (BIB-150P / FC-150 Leuchte), muss diese zuerst in der Lampenfassung installiert/gesichert worden sein. Um sicherzustellen, dass der Stromkreislauf geschlossen ist, muss das Gewinde der Verlängerung korrekt in die Lampenfassung geschraubt werden. Sobald die Verlängerung in der Lampenfassung installiert/gesichert wurde, bringen Sie die neue BLE-LED-Glühbirne mithilfe der Bulb-Saver™-Manschette im Lampengehäuse an. Drehen Sie die Glühbirne im Uhrzeigersinn in die Verlängerung. Betreiben Sie die Leuchte nicht ohne Bulb-Saver™.
- Wenn die BLE-LED-Glühbirne ohne Verlängerung direkt in der Lampenfassung ruhen soll (SB-100P / FC-100 Leuchte), bringen Sie die neue BLE-LED-Glühbirne mithilfe der Bulb-Saver™-Manschette im Lampengehäuse an. Drehen Sie die Glühbirne im Uhrzeigersinn in die Fassung. Betreiben Sie die Leuchte nicht ohne Bulb-Saver™.
- Bringen Sie den Filterschutz wieder an. Achten Sie darauf, dass der Filterschutz korrekt am Rand des Lampengehäuses angebracht ist.
- Schrauben Sie die Leuchte wieder auf das Gestell (falls zutreffend).

VERIFIZIERUNG DER UV-INTENSITÄT

Um sicherzustellen, dass Ihre Leuchte mit der erforderlichen UV-Intensität betrieben wird, testen Sie das Gerät regelmäßig mit einem Radiometer/Fotometer. Der Radiometer/Fotometer Spectroline® ACCUMAX XRP-3000 arbeitet mit einem Zweiwellenlängen UV-A/VIS-Sensor-Detektor, um die UV-Bestrahlungsstärke oder sichtbares Licht zu messen. Das digitale Auslesegerät ACCUMAX XR-1000 mit dem XS-365 UV-Sensor oder das digitale Auslesegerät Spectroline® DM-365XA werden auch für eine genaue UV-A-Messung empfohlen. Die Messgeräte wurden speziell dafür entwickelt, die UV-Bestrahlungsstärke zwischen 320-400 nm zu messen. Für weitere Informationen zu diesen Geräten wenden Sie sich bitte an den Kundendienst der Spectro-UV. Rufen Sie die gebührenfreie Telefonnummer 1-866-230-7305 an oder besuchen Sie die Internetseite www.Spectro-UV.com.

BEGRENZTE GEWÄHRLEISTUNG

Die Gewährleistungsrichtlinie Exemplar auf der Bescheinigung der begrenzten Gewährleistung beigelegt. HINWEIS: Wenden Sie sich zwecks Hilfestellung bitte an die Kundendienstabteilung von Spectro-UV. Information: 1-866-230-7305. Bitte haben Sie das Modell, die Seriennummer und das Kaufdatum zur Hand.

Disclaimer

Note: The expressed warranty life of the VIVID™ bulb is only valid when used in conjunction with compatible Spectroline® brand lamps. Performance life of VIVID™ bulb is not under warranty when used in lamps made by other manufacturers.

Avertissement

Nota: La vida de garantía expresada de la bombilla VIVID™ sólo es válida cuando se utiliza junto con lámparas de la marca Spectroline® compatibles. La vida útil de la bombilla VIVID™ no está bajo garantía cuando se utiliza en lámparas fabricadas por otros fabricantes.

Advertencia

Remarque: La durée de vie de la garantie de la lampe VIVID™ n'est valide que si elle est utilisée conjointement avec des lampes de marque Spectroline® compatibles. La durée de vie de l'ampoule VIVID™ n'est pas garantie si elle est utilisée dans des lampes fabriquées par d'autres fabricants.

Haftungsausschluss

Hinweis: Die ausgedrückte Garantiezeit der VIVID™ -Glühbirne ist nur gültig, wenn sie in Verbindung mit kompatiblen Spectroline® Markenlampen verwendet wird. Die Lebensdauer der VIVID™ -Glühbirne ist nicht garantiert, wenn sie in Lampen anderer Hersteller verwendet wird.

BLE-LED-100



Versions of VIVID™ Replacement

BLE-LED-150



Includes socket extender.
Comprend l'extension de prise.
Incluye extensor de zócalo.
Inklusive Steckdosenerweiterung.

P/N: 129585



BLE-LED-150/F



VIVID™ UV-A LED Bulb

BLE-LED-100 / BLE-LED-150 / BLE-LED-150/F

Lamp	Installed Bulb	VIVID™ Replacement
SB-100P FC-100	100S/M HID Bulb	BLE-LED-100
BIB-150P FC-150	BLE-150CS-115/M	BLE-LED-150
	BLE-150BS-115/M	
	BLE-150CS-100/M	
BIB-150P/F FC-150/F	BLE-150CS-230/M BLE-150FC-230/M	BLE-LED-150/F

OPERATOR SERVICING

Do not perform any servicing that is not covered in these instructions.

MAINTENANCE

Always unplug the lamp from the power outlet before performing any maintenance or servicing. Allow the lamp to cool before handling.



TECHNICAL INFORMATION

Operating Range: 100-240V 50/60Hz
Mains Terminal Location: Medium Base Socket

LED BULB INSTALLATION OR REPLACEMENT

1. Remove the lamp stand (if applicable).
2. Detach the filter holder by peeling it from the circumference of the lamp housing. Set the filter holder aside.
3. To remove the previously installed bulb, turn the bulb counterclockwise and lift it carefully from the lamp housing.
4. If a socket extender is being used (BIB-150P / FC-150 lamps), first install / secure the extender into the lamp socket. To assure positive contact, the threads of the extender must be properly aligned to the receiving lamp socket. Once the extender is installed / secured into the lamp socket, place the new VIVID™ bulb through the Bulb-Saver™/collar in the lamp housing. Turn the bulb clockwise into the extender. Do not operate the lamp without the Bulb-Saver™.
5. If the VIVID™ bulb is being installed directly into the lamp socket (SB-100P / FC-100 lamps), place the VIVID™ bulb through the Bulb-Saver™/collar in the lamp housing. Turn the bulb clockwise into the socket. Do not operate the lamp without the Bulb-Saver™.
6. Reattach the filter holder. Assure the filter holder is properly seated over the rim of the lamp housing.
7. Reattach the lamp stand (if applicable).

UV INTENSITY VERIFICATION

To ensure that your lamp is operating at the required UV intensity, test the unit periodically with a radiometer/photometer. The Spectroline® AccuMAX XRP-3000 radiometer/photometer kit uses a dual wavelength UV-A/VIS sensor detector to accurately measure ultraviolet irradiance or visible light. The AccuMAX XR-1000 digital readout unit with the XS-365 UV sensor or the Spectroline® DM-365XA digital readout unit are also recommended for accurate UV-A measurement. The meters are specially designed to measure ultraviolet irradiance from 320–400nm. For more information about these units, please contact the Customer Service Department at Spectro-UV. Call toll-free 1-866-230-7305, or visit www.Spectro-UV.com.

LIMITED WARRANTY

The warranty policy is provided on the Certificate of Limited Warranty enclosed separately with each unit. For assistance of any kind, please contact the Customer Service Department at Spectro-UV. Contact Information: 1-866-230-7305. Provide the model, the serial number of the unit, and the date of purchase.

MODIFICATION PROCEDURE FOR BIB-150P/F

BIB-150P/F 230V lamps must be modified to properly operate the BLE-LED-150/F bulb (see photographs):

Unplug the unit from any connected power source.

- Remove the 4 screws located on the rocker-switch casing.
- Open the casing.
- Slide the circuit board out of the casing.
- Disconnect all spade connectors from the circuit board. Remove the circuit board completely.
- Remove the 2 loose cables connected to the switch.
- Match the loose brown and blue cables to the remaining cables connected to the switch. Do not connect the cables differently. See notations "C1-Brown" and "C2-Blue."
- Close the casing and install the 4 screws removed previously.

PROCÉDURE DE MODIFICATION POUR BIB-150P/F

Les lampes BIB-150P/F 230V doivent être modifiées pour utiliser correctement l'ampoule BLE-LED-150/F (voir les photographies) :

Débranchez l'appareil de toute alimentation connectée.

- Retirez les 4 vis du boîtier du commutateur.
- Ouvrez le boîtier.
- Faites glisser la carte électronique hors du logement.
- Débranchez tous les connecteurs à cosses de la carte électronique. Retirez complètement la carte de circuit imprimé.
- Retirez les deux câbles lâches du commutateur.
- Faites correspondre les câbles bruns et bleus lâches aux autres câbles connectés au commutateur. Ne pas connecter les câbles différemment. Voir notations "C1-Brown" et "C2-Blue".
- Fermez le boîtier et remontez les 4 vis retirées auparavant.

PROCEDIMIENTO DE MODIFICACIÓN PARA LÁMPARAS BIB-150P/F

Las lámparas BIB-150P/F 230V deben ser modificadas para poder utilizar correctamente la bombilla BLE-LED-150/F (ver fotografías):

Desenchufe la unidad de cualquier fuente de alimentación conectada.

- Quite los 4 tornillos situados en la carcasa del interruptor basculante.
- Abra la carcasa.
- Deslice la placa de circuito fuera de la carcasa.
- Desconecte todos los conectores de la placa de circuitos. Retire completamente la tarjeta de circuitos.
- Retire los dos cables sueltos del interruptor.
- Haga coincidir los cables marrones y azules sueltos con los cables restantes conectados al interruptor. No conecte los cables de forma diferente. Ver notaciones "C1-Brown" y "C2-Blue".
- Cierre la carcasa e instale los 4 tornillos extraídos anteriormente.

ÄNDERUNGSVERFAHREN FÜR BIB-150P/F

BIB-150P/F-Leuchten mit 230V Lampen müssen verändert werden, bevor sie ordnungsgemäß mit der BLE-LED-150/F-Glühbirne betrieben werden können (siehe Fotos):

Trennen Sie das Gerät von der Stromquelle.

- Entfernen Sie die 4 Schrauben am Kippschaltergehäuse.
- Öffnen Sie das Gehäuse.
- Schieben Sie die Leiterplatte aus dem Gehäuse.
- Trennen Sie die Verbindung aller Flachstecker von der Leiterplatte. Entfernen Sie die Platine vollständig.
- Entfernen Sie die beiden losen Kabel vom Schalter.
- Passen Sie die losen braunen und blauen Kabel an die verbleibenden Kabel an den Schalter angeschlossen. Schließen Sie die Kabel nicht anders an. Siehe Notationen "C1-Brown" und "C2-Blue".
- Schließen Sie das Gehäuse und schrauben Sie die 4 Schrauben wieder ein, die Sie vorher entfernt haben.

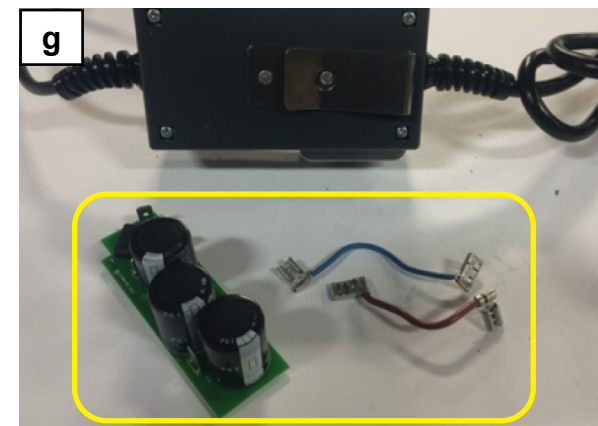
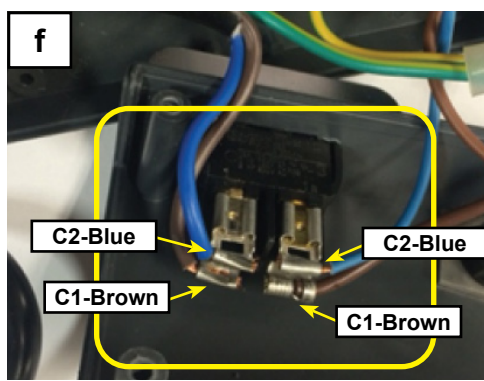
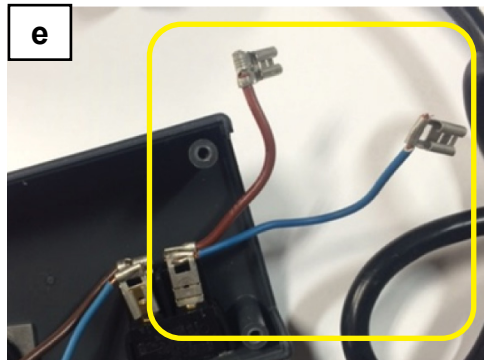
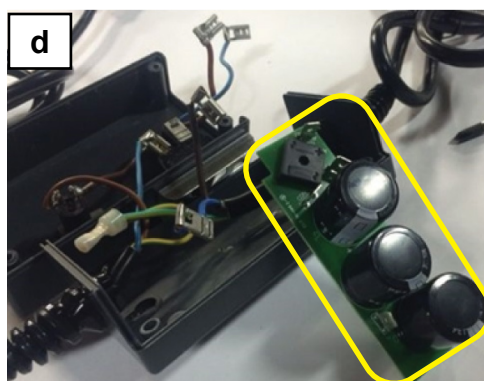
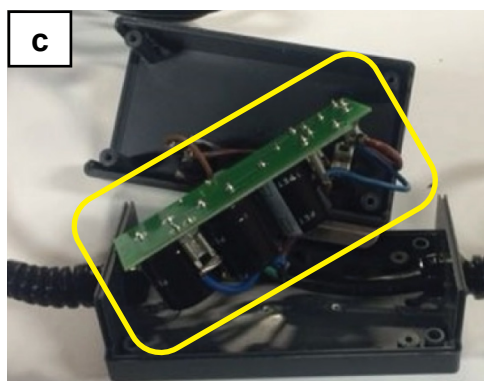
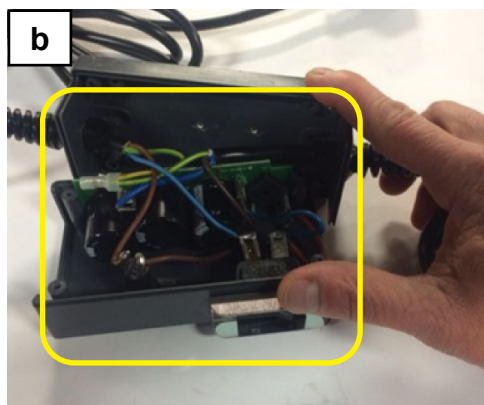

Wiring Diagram of the VIVID™ LED Bulb

Schéma de la VIVID™
Diagrama de Circuito del VIVID™
Schaltplan der VIVID™

